

# CITROËN JUMPER



**Tehergépkocsi**

Műszaki jellemzők

2013. február





## Jumper általános műszaki jellemzők

Motor	HDi 110	HDi 130	HDi 150	HDi 180
hengerek száma	4	4	4	4
hengerűrtartalom (cm <sup>3</sup> )	2198	2198	2198	2998
max. teljesítmény KW / LE (ford./perc)	81 / <b>110</b> (3500)	96 / <b>130</b> (3500)	110 / <b>150</b> (3500)	130 / <b>177</b> (3600)
max. nyomaték NM (ford./perc)	250 (1750)	320 (2000)	350 (2000)	400 (1400)
környezetvédelmi besorolás	<b>EURO V</b>	<b>EURO V</b>	<b>EURO V</b>	<b>EURO V</b>
Befecskendezés		Common rail rendszerű, közvetlen		
Sebességváltómű				
fokozatok száma	6	6	6	6
Kormányzás				
típus	szervókormány		változó rásegítésű szervókormány	
Kormány fordulatszám ütközéstől ütközésig		3,87		
Felfüggesztés				
Felfüggesztés elől	Független, pseudo McPherson típusú kerékfelfüggesztés trapézlevegőkarokkal, stabilizátorral, tekercsrugókkal és lengéscsillapítókkal			
Felfüggesztés hátul	Merev híd, lemezsugókkal és hidraulikus lengéscsillapítókkal			
Fékek				
Fékezés elől		hűtött tárcsafékek		
Fékezés hátul		tárcsafékek		
Parkolófék		kiegészítő dobfékek		
Fékrásegítő		szervofék blokkolásgátlóval (ABS)		
Üzemanyagtartály				
Térfogat		90 liter (125 literes üzemanyagtartály opció)		
Kerekek				
JUMPER 30, 33 és 35		MICHELIN 215/70 R 15 C		
JUMPER 4-35 (HEAVY) és 4-40		MICHELIN 225/75 R 16 C		

## CITROËN JUMPER furgonok

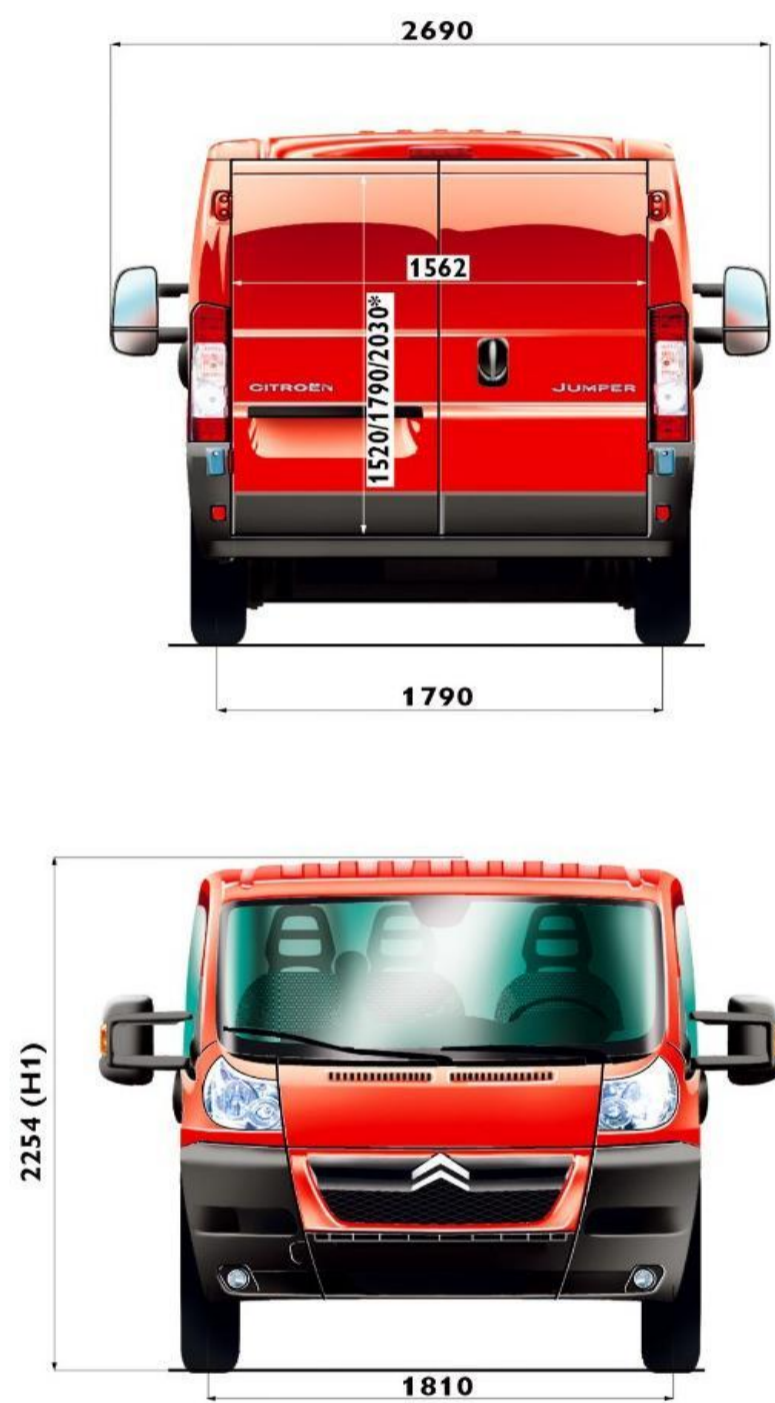

\*H1/H2/H3  
\*\*L1H1/L2H1/L2H2

\* az adatok mm-ben értendők

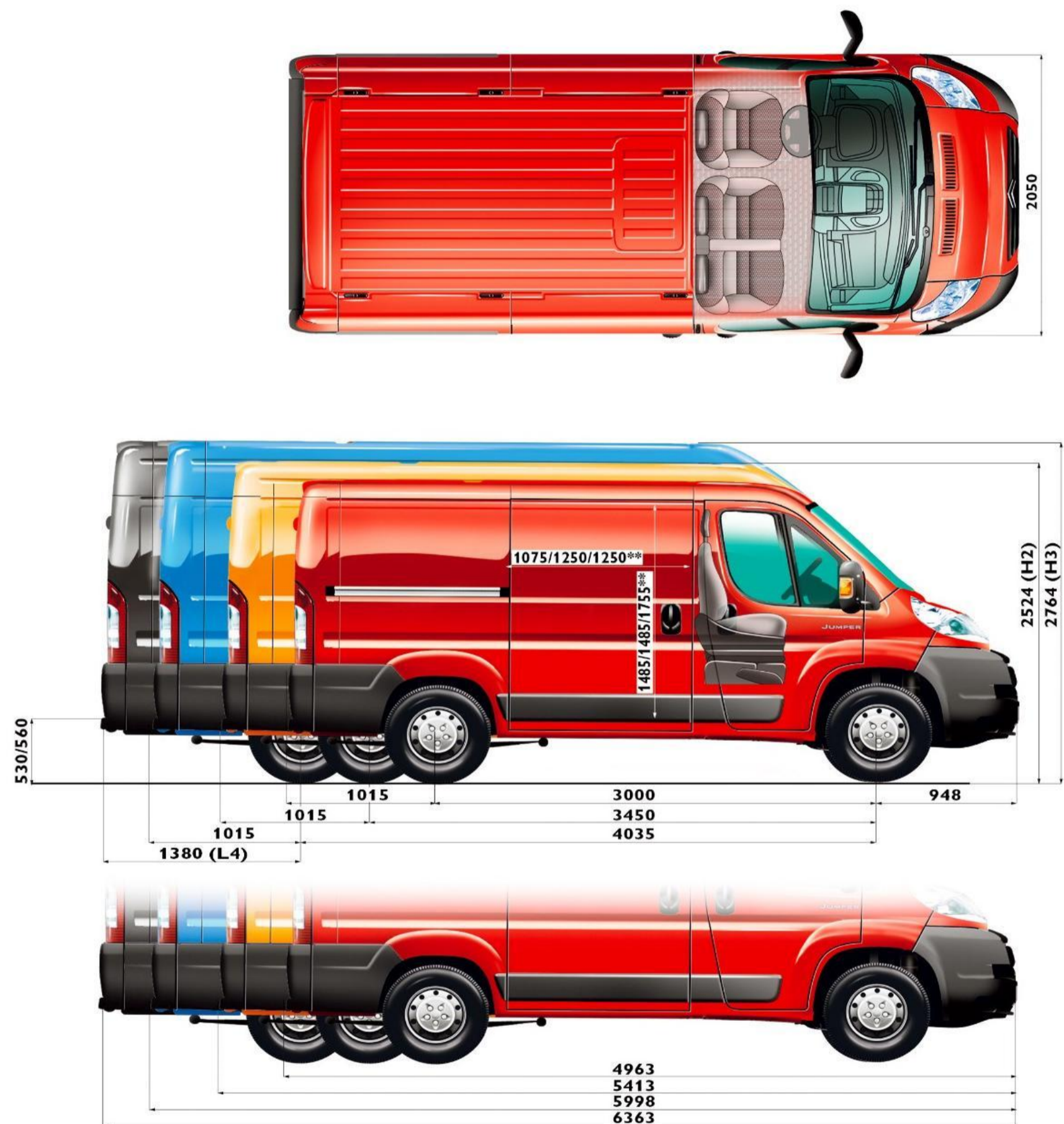

## Jumper furgon műszaki adatok

verzió	L1H1				L2H1						L2H2						L3H2						L3H3							
Műszaki jellemzők	Jumper 30		Jumper 33		Jumper 33			Jumper 35			Jumper 30		Jumper 33		Jumper 35		Jumper 33			Jumper 35			Jumper 33			Jumper 35				
Tengelytáv (mm)	3000		3000		3450			3450			3450		3450		4035			4035			4035			4035						
Motor	HDI 110	HDI 130	HDI 110	HDI 130	HDI 110	HDI 130	HDI 180	HDI 110	HDI 130	HDI 180	HDI 110	HDI 130	HDI 180	HDI 110	HDI 130	HDI 180	HDI 110	HDI 130	HDI 180	HDI 110	HDI 130	HDI 180	HDI 110	HDI 130	HDI 180	HDI 110	HDI 130	HDI 180		
Ülőhelyek száma	3 vagy 2 elől(1)		3 vagy 2 elől(1)		3 vagy 2 elől(1)			3 vagy 2 elől(1)			3 vagy 2 elől(1)		3 vagy 2 elől(1)		3 vagy 2 elől(1)			3 vagy 2 elől(1)			3 vagy 2 elől(1)			3 vagy 2 elől(1)						
Hasznos térfogat (m3)	8		8		10			10			11,5		11,5		11,5			13			13			15			15			
Fordulókör sugara (m)	5,38		5,38		6,15			6,15			6,15		6,15		6,15			7,07			7,07			7,07			7,07			
Tömegek (kg)																														
Menetkész tömeg vezető nélkül	1845	1860	1845	1860	1885	1900	1950	1885	1900	1950	1910	1925	1910	1925	1975	1910	1925	1975	1960	1975	2025	1960	1975	2025	1985	2000	2050	1985	2000	2050
Terhelhetőség (kg)																														
Terhelhetőség (a hasznos teher 75 kg-mal kevesebb)	1155	1140	1455	1440	1415	1400	1350	1615	1600	1550	1090	1075	1390	1375	1325	1590	1575	1525	1340	1325	1275	1540	1525	1475	1315	1300	1250	1515	1500	1450
Megengedett terhelt össztömeg	3000	3000	3300	3300	3300	3300	3300	3500	3500	3500	3000	3000	3300	3300	3300	3500	3500	3500	3300	3300	3300	3500	3500	3500	3300	3300	3300	3500	3500	3500
- első tengelyen	1630	1630	1750	1750	1750	1750	1750	1850	1850	1850	1630	1630	1750	1750	1750	1850	1850	1850	1750	1750	1750	1850	1850	1850	1750	1750	1750	1850	1850	1850
- hátsó tengelyen	1650	1650	1900	1900	1900	1900	1900	2000	2000	2000	1650	1650	1900	1900	1900	2000	2000	2000	1900	1900	1900	2000	2000	2000	1900	1900	1900	2000	2000	2000
Max. vontatható tömeg fékráfutós utánfutóval	2000	2500	2000	2500	2000	2500	2500	2000	2500	2500	2000	2500	2000	2500	2500	2000	2500	2500	2000	2500	2500	2000	2500	2500	2000	2500	2500	2000	2500	2500
Megengedett gördülő össztömeg	5000	5500	5300	5800	5300	5800	5800	5500	6000	6000	5000	5500	5300	5800	5800	5500	6000	6000	5300	5800	5800	5500	6000	6000	5300	5800	5800	5500	6000	6000

(1) Kartámaszos utasülés választható opció

## Jumper HEAVY furgon műszaki adatok

verzió	L3H2 HEAVY				L3H3 HEAVY				L4H2 HEAVY				L4H3 HEAVY			
	Jumper 4-35		Jumper 4-40		Jumper 4-35		Jumper 4-40		Jumper 4-35		Jumper 4-40		Jumper 4-35		Jumper 4-40	
Tengelytáv (mm)	4035		4035		4035		4035		4035		4035		4035		4035	
Motor	HDI 130	HDI 180	HDI 130	HDI 180	HDI 130	HDI 180	HDI 130	HDI 180	HDI 130	HDI 180	HDI 130	HDI 180	HDI 130	HDI 180	HDI 130	HDI 180
Ülőhelyek száma	3 vagy 2 elől(1)		3 vagy 2 elől(1)		3 vagy 2 elől(1)		3 vagy 2 elől(1)		3 vagy 2 elől(1)		3 vagy 2 elől(1)		3 vagy 2 elől(1)		3 vagy 2 elől(1)	
Hasznos térfogat (m3)	13		13		15		15		15		15		17		17	
Fordulókör sugara (m)	7,07		7,07		7,07		7,07		7,07		7,07		7,07		7,07	
Tömegek (kg)																
Menetkész tömeg vezető nélkül	2015	2065	2060	2110	2040	2090	2085	2135	2060	2110	2105	2155	2090	2140	2135	2185
Terhelhetőség (kg)																
Terhelhetőség (a hasznos teher 75 kg-mal kevesebb)	1485	1435	1945	1895	1460	1410	1920	1870	1440	1390	1900	1850	1410	1360	1870	1820
Megengedett terhelt össztömeg	3500	3500	4005	4005	3500	3500	4005	4005	3500	3500	4005	4005	3500	3500	4005	4005
- első tengelyen	2100	2100	2100	2100	2100	2100	2100	2100	2100	2100	2100	2100	2100	2100	2100	2100
- hátsó tengelyen	2400	2400	2400	2400	2400	2400	2400	2400	2400	2400	2400	2400	2400	2400	2400	2400
Max. vontatható tömeg fékráfutós utánfutóval	3000	3000	2500	2500	3000	3000	2500	2500	3000	3000	2500	2500	3000	3000	2500	2500
Megengedett gördülő össztömeg	6500	6500	6505	6505	6500	6500	6505	6505	6500	6500	6505	6505	6500	6500	6505	6505

(1) Kartámaszos utasülés választható opció

**Az adatlapban látható változatok közül nem mindegyik szerepel a magyarországi kínálatban. A hazai kínálat megtekintéséhez töltse le aktuális árlistánkat a [www.citroen.hu](http://www.citroen.hu) oldalról.**

A Citroën Hungária minden változtatás jogát fenntartja.

## Raktér méretek (mm)

	L1		L2		L3		L4	
	H1	H1	H2	H2	H3	H2	H3	
Legnagyobb rakodási magasság	1662	1662	1932	1932	2172	1932	2172	
Legnagyobb rakodási szélesség	1870	1870	1870	1870	1870	1870	1870	
Kerékdobok közötti belső szélesség	1422	1422	1422	1422	1422	1422	1422	
Hasznos raktér hosszúság *	2670	3120	3120	3705	3705	4070	4070	
Hátsó ajtónyílás hasznos - szélesség	1562	1562	1562	1562	1562	1562	1562	
- magasság	1520	1520	1790	1790	2030	1790	2030	

\* = padlón mért raktérhosszúság, nem tartalmazza az elválasztófal benyúlását a rakodótérbe

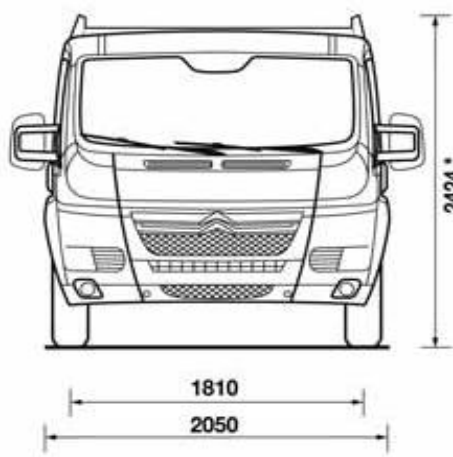
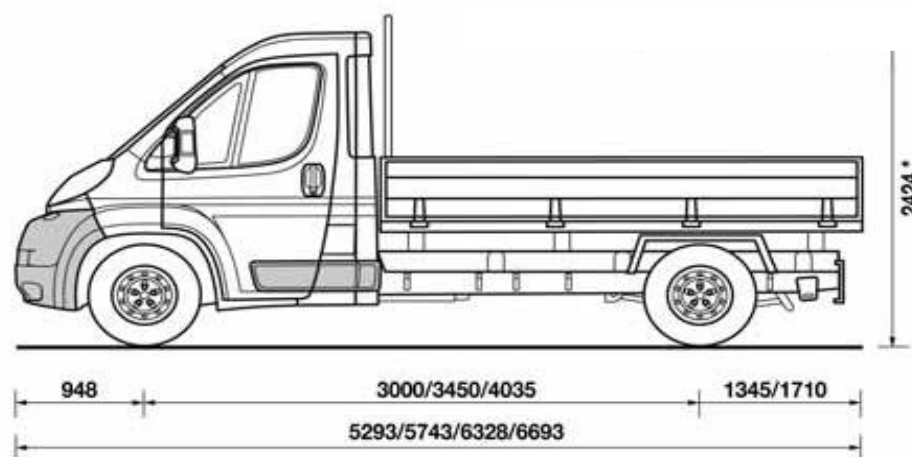

SZIMPLA KABIN

Karosszéria hossza: L1 5293 L2 5743 L3 6328 L4 6693 mm  
 Plató belső szélessége: 2034 mm, Plató külső szélessége: 2100 mm  
 Plató belső hossza: L1 2798 L2 3248 L3 3833 L4 4198 mm  
 Plató külső hossza: L1 2860 L2 3310 L3 3895 L4 4260 mm

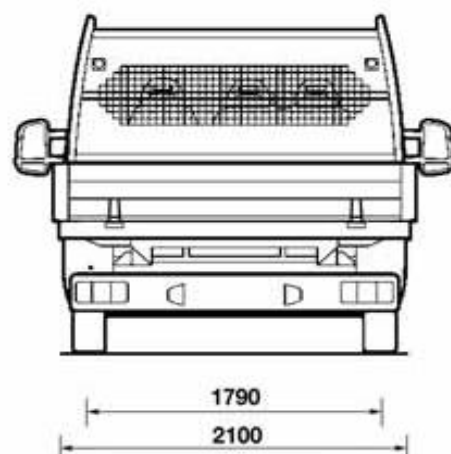
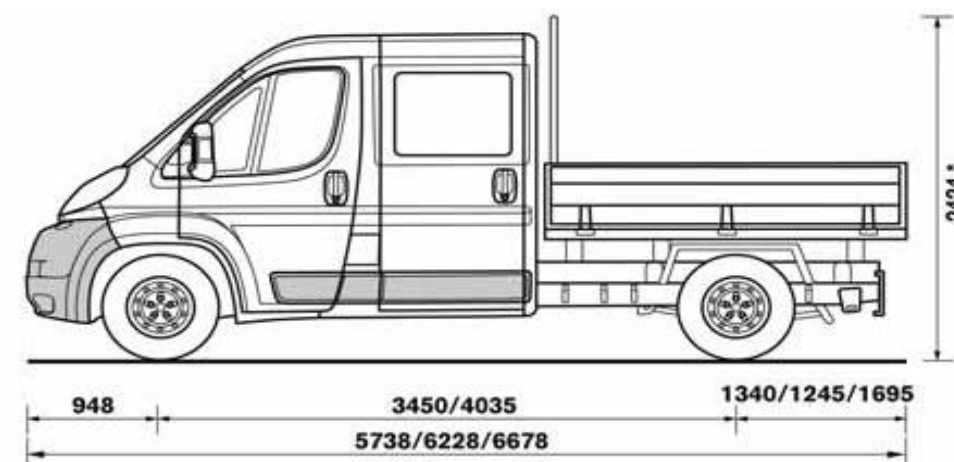

DUPLA KABIN

Karosszéria hossza L2 5738 L3 6228 L4 6678 mm  
 Plató belső szélessége: 2034 mm, Plató külső szélessége: 2100 mm  
 Plató belső hossza: L2 2398 L3 2888 L4 3338 mm  
 Plató külső hossza: L2 2460 L3 2950 L4 3400 mm

az adatok mm-ben értendőek

Jumper plató - kabin

verzió	L2				L3						L4	
	Jumper 33		Jumper 35		Jumper 33		Jumper 35				Jumper 35	
Tengelytáv (mm)	3450				4035						4035	
Motor	HDi 110	HDi 130	HDi 110	HDi 130	HDi 110	HDi 130	HDi 160	HDi 110	HDi 130	HDi 180	HDi 130	HDi 180
Műszaki jellemzők				HDi 150					HDi 150		HDi 150	
Ülőhelyek száma	3 vagy 2 elől(1)				3 vagy 2 elől(1)						3 vagy 2 elől(1)	
Fordulókör sugara (m)	6,15				7,07						7,07	
Tömegek (kg)												
Menetkész tömeg vezető nélkül	1840	1855	1840	1855	1895	1910	1960	1895	1910	1960	1945	1995
Terhelhetőség (kg)												
Terhelhetőség (2) /a hasznos teher 75 kg-mal kevesebb/	1460	1445	1660	1645	1405	1390	1340	1605	1590	1540	1555	1505
Megengedett terhelt össztömeg	3300	3300	3500	3500	3300	3300	3300	3500	3500	3500	3500	3500
- első tengelyen	1750	1750	1850	1850	1750	1750	1750	1850	1850	1850	1850	1850
- hátsó tengelyen	1900	1900	2000	2000	1900	1900	1900	2000	2000	2000	2000	2000
Max. vontatható tömeg fékráfutós utánfutóval	2000	2500	2000	2500	2000	2500	2500	2000	2500	2500	2500	2500
Megengedett gördülő össztömeg	5300	5800	5500	6000	5300	5800	5800	5500	6000	6000	6000	6000

(1) Kartámaszos utasülés választható opció

(2) Az átalakításoktól függő maximum terhelés

\* A platófal magassága 40 cm

Jumper HEAVY plató - kabin

Jumper plató - dupla kabin

Jumper HEAVY plató - dupla kabin

verzió	L3 HEAVY		L4 HEAVY				L2		L3		L3 HEAVY		L4 HEAVY	
	Jumper 4-35		Jumper 4-35		Jumper 4-40		Jumper 33		Jumper 35		Jumper 4-35		Jumper 4-35	
Tengelytáv (mm)	4035		4035		4035		3450		4035		4035		4035	
Motor	HDi 130	HDi 180	HDi 130	HDi 180	HDi 130	HDi 180	HDi 110	HDi 130	HDi 110	HDi 130	HDi 130	HDi 180	HDi 130	HDi 180
	HDi 150		HDi 150		HDi 150				HDi 150		HDi 150		HDi 150	
Ülőhelyek száma	3 vagy 2 elől(1)		3 vagy 2 elől(1)				3 vagy 2 elől(1) és 4 hátul						3 vagy 2 elől(1) és 4 hátul	
Fordulókör sugara (m)	7,07		7,07				6,15		7,07		7,07		7,07	
Tömegek (kg)														
Menetkész tömeg vezető nélkül	1950	2000	1985	2035	1950	2000	1950	1965	2010	2025	2065	2115	2105	2155
Terhelhetőség (kg)														
Terhelhetőség (2) /a hasznos teher 75 kg-mal kevesebb/	1550	1500	1515	1465	2055	2005	1350	1335	1490	1475	1435	1385	1395	1345
Megengedett terhelt össztömeg	3500	3500	3500	3500	4005	4005	3300	3300	3500	3500	3500	3500	3500	3500
- első tengelyen	2100	2100	2100	2100	2100	2100	1750	1750	1850	1850	2100	2100	2100	2100
- hátsó tengelyen	2400	2400	2400	2400	2400	2400	1900	1900	2000	2000	2400	2400	2400	2400
Max. vontatható tömeg fékráfutós utánfutóval	3000	3000	3000	3000	2500	2500	2000	2500	2000	2500	3000	3000	3000	3000
Megengedett gördülő össztömeg	6500	6500	6500	6500	6505	6505	5300	5800	5500	6000	6500	6500	6500	6500

Jumper HEAVY plató - dupla kabin

verzió	L4 HEAVY	
	Jumper 4-40	
Tengelytáv (mm)	4035	
Motor	HDi 130	HDi 180
	HDi 150	
Ülőhelyek száma	3 vagy 2 elől(1) és 4 hátul	
Fordulókör sugara (m)	7,07	
Tömegek (kg)		
Menetkész tömeg vezető nélkül	2105	2155
Terhelhetőség (kg)		
Terhelhetőség (2) /a hasznos teher 75 kg-mal kevesebb/	1900	1850
Megengedett terhelt össztömeg	4005	4005
- első tengelyen	2100	2100
- hátsó tengelyen	2400	2400
Max. vontatható tömeg fékráfutós utánfutóval	2500	2500
Megengedett gördülő össztömeg	6505	6505

(1) Kartámaszos utasülés választható opció

(2) Az átalakításoktól függő maximum terhelés

Az adatlapban látható változatok közül nem mindegyik szerepel a magyarországi kínálatban. A hazai kínálat megtekintéséhez töltse le aktuális árlistánkat a [www.citroen.hu](http://www.citroen.hu) oldalról. A Citroën Hungária minden változtatás jogát fenntartja.

Jumper alváz - kabin és dupla kabin méretek és műszaki jellemzők

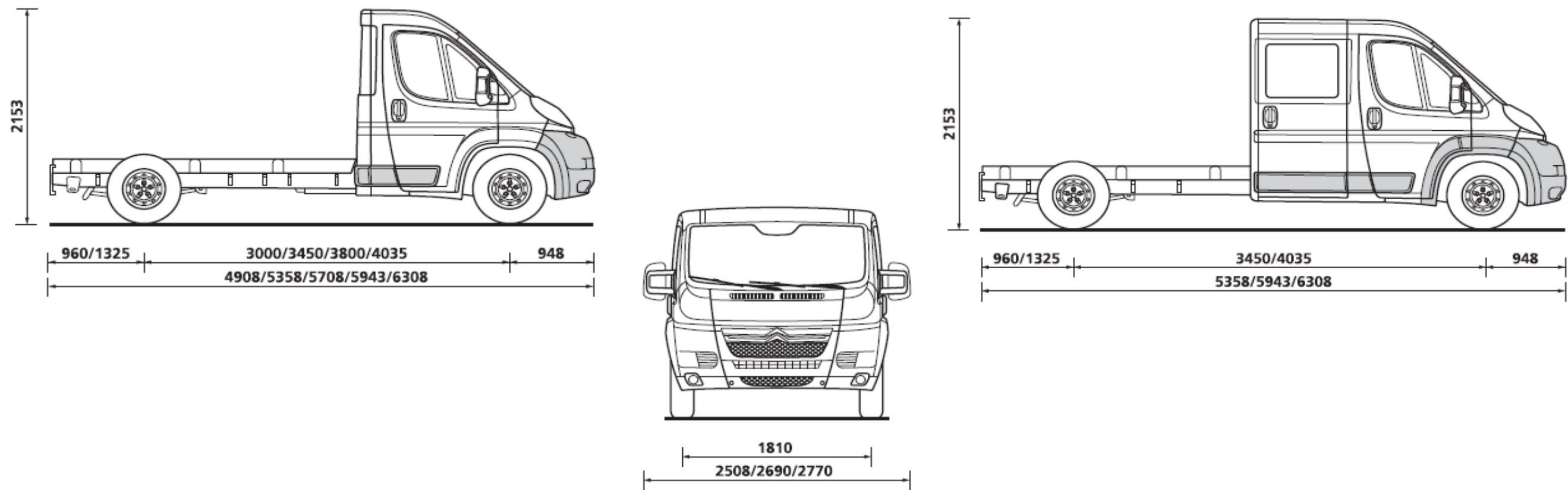

**ALVÁZ-KABIN**

(mm)	L1	L2	L2S	L3	L4
Tengelytáv	3000	3450	3800	4035	4035
Első túlnyúlás	948	948	948	948	948
Hátsó túlnyúlás	960	960	960	960	1325
Hossz	4908	5358	5708	5943	6308
Szélesség tükrök nélkül	2050	2050	2050	2050	2050
Felépítmény max. szélessége	2207	2207	2207	2207	2207
Felépítmény max. szélessége nyomtávszélesítéssel	2350	2350	2350	2350	2350
Első nyomtáv	1810	1810	1810	1810	1810
Hátsó nyomtáv	1790	1790	1790	1790	1790
Szélesített hátsó nyomtáv	1980	1980	1980	1980	1980
Maximális hátsó túlnyúlás	1800	2070	2280	2400*	2400*
Alváz magassága	640-652	640-653	640-654	640-655	640-656
Magasság	2153	2153	2153	2153	2153
Maximális beépíthető magasság	3500	3500	3500	3500	3500

**ALVÁZ-DUPLAKABIN**

(mm)	L2	L3	L4
Első túlnyúlás	948	948	948
Hátsó túlnyúlás	860	860	1225
Hossz	5358	5943	6308
Szélesség tükrök nélkül	2050	2050	2050
Felépítmény max. szélessége nyomtávszélesítéssel	2350	2350	2350
Első nyomtáv	1810	1810	1810
Hátsó nyomtáv	1790	1790	1790
Maximális hátsó túlnyúlás	2070	2400*	2400*
Magasság	2254	2254	2254

\* A Citroën Hungária Kft. előzetes engedélyéhez kötött

\* A FELÉPÍTETT JÁRMŰ MAXIMÁLIS HOSSZA NEM HALADHATJA MEG A 7383 MM-T.

\* A Citroën Hungária Kft. előzetes engedélyéhez kötött

\* A FELÉPÍTETT JÁRMŰ MAXIMÁLIS HOSSZA NEM HALADHATJA MEG A 7383 MM-T.

Jumper alváz - kabin

verzió	L1			L2			L2S			L3			L4		
Tengelytáv (mm)	Jumper 33 3000			Jumper 33 3450			Jumper 35 3450			Jumper 33 3800			Jumper 35 3800		
Motor	HDI 110			HDI 110   HDI 130			HDI 110   HDI 130   HDI 180			HDI 110   HDI 130   HDI 180			HDI 110   HDI 130   HDI 180		
Ülőhelyek száma	3 vagy 2 elöl(1)			3 vagy 2 elöl(1)			3 vagy 2 elöl(1)			3 vagy 2 elöl(1)			3 vagy 2 elöl(1)		
Fordulókör sugara (m)	5,38			6,15			6,15			6,9			6,9		
Tömegek (kg)	1590			1620   1635			1620   1635   1685			1630   1645   1695			1630   1645   1695		
Üres tömeg menetkész állapotban	1590			1620   1635			1620   1635   1685			1630   1645   1695			1630   1645   1695		
Terhelhetőség (kg)	1710			1680   1665			1880   1865   1815			1670   1655   1605			1870   1855   1805		
Terhelhetőség (2) /a hasznos teher 75 kg-mal kevesebb/	1710			1680   1665			1880   1865   1815			1670   1655   1605			1870   1855   1805		
Megengedett terheltség	3300			3300   3300			3500   3500   3500			3300   3300   3300			3500   3500   3500		
Megengedett terheltség	3300			3300   3300			3500   3500   3500			3300   3300   3300			3500   3500   3500		
- első tengelyen	1750			1750   1750			1850   1850   1850			1750   1750   1750			1850   1850   1850		
- első tengelyen	1750			1750   1750			1850   1850   1850			1750   1750   1750			1850   1850   1850		
- hátsó tengelyen	1900			1900   1900			2000   2000   2000			1900   1900   1900			2000   2000   2000		
- hátsó tengelyen	1900			1900   1900			2000   2000   2000			1900   1900   1900			2000   2000   2000		
Megengedett gördülő össztömeg	2000			2000   2500			2000   2500   2500			2000   2500   2500			2000   2500   2500		
Megengedett gördülő össztömeg	2000			2000   2500			2000   2500   2500			2000   2500   2500			2000   2500   2500		
Műszaki jellemzők	5300			5300   5800			5500   6000   6000			5300   5800   5800			5500   6000   6000		

Jumper alváz - dupla kabin

Jumper HEAVY alváz - kabin

Jumper HEAVY alváz - dupla kabin

verzió	L2			L3			L3			L4			L3			L4		
Tengelytáv (mm)	Jumper 33 3000			Jumper 33 4035			Jumper 35 4035			Jumper 4-35 4035			Jumper 4-35 4035			Jumper 4-40 4035		
Motor	HDI 110   HDI 130			HDI 110   HDI 130			HDI 110   HDI 130   HDi 150			HDI 130   HDI 180   HDi 150			HDI 130   HDi 150   HDi 180			HDI 130   HDi 150   HDi 180		
Ülőhelyek száma	3 vagy 2 elöl(1) és 4 hátul			3 vagy 2 elöl(1) és 4 hátul			3 vagy 2 elöl(1) és 4 hátul			3 vagy 2 elöl(1)			3 vagy 2 elöl(1) és 4 hátul			3 vagy 2 elöl(1) és 4 hátul		
Fordulókör sugara (m)	6,15			7,07			7,07			7,07			7,07			7,07		
Tömegek (kg)	1795			1810			1825   1840			1880   1880			1930			1900   1950		
Üres tömeg menetkész állapotban	1795			1810			1825   1840			1880   1880			1930			1900   1950		
Terhelhetőség (kg)	1505			1490			1475   1460			1620   1570			1805   1755			1790   1740		
Terhelhetőség (2) /a hasznos teher 75 kg-mal kevesebb/	1505			1490			1475   1460			1620   1570			1805   1755			1790   1740		
Megengedett terheltség	3300			3300			3300   3300			3500   3500			3500   3500			3500   3500		
Megengedett terheltség	3300			3300			3300   3300			3500   3500			3500   3500			3500   3500		
- első tengelyen	1750			1750			1750   1750			1850   1850			2100   2100			2100   2100		
- első tengelyen	1750			1750			1750   1750			1850   1850			2100   2100			2100   2100		
- hátsó tengelyen	1900			1900			1900   1900			2000   2000			2400   2400			2400   2400		
- hátsó tengelyen	1900			1900			1900   1900			2000   2000			2400   2400			2400   2400		
Max. vontatható tömeg fékráfutós utánfutóval	2000			2500			2000   2500			2000   2500			3000   3000			3000   3000		
Max. vontatható tömeg fékráfutós utánfutóval	2000			2500			2000   2500			2000   2500			3000   3000			3000   3000		
Megengedett gördülő össztömeg	5300			5800			5300   5800			5500   6000			6500   6500			6500   6500		
Megengedett gördülő össztömeg	5300			5800			5300   5800			5500   6000			6500   6500			6500   6500		

(1) Kartámaszos utasülés választható opció

(2) Az átalakításoktól függő maximum terhelés

Az adatlapban látható változatok közül nem mindegyik szerepel a magyarországi kínálatban. A hazai kínálat megtekintéséhez töltse le aktuális árlistánkat a [www.citroen.hu](http://www.citroen.hu) oldalról.

A Citroën Hungária minden változtatás jogát fenntartja.

**A FELTÜNTETETT TÖMEGADATOK TÁJÉKOZTATÓ JELLEGŰEK ÉS A FELÉPÍTMÉNY FÜGGVÉNYÉBEN VÁLTOZHATNAK.**



## Jumper padló - kabin méretek és műszaki jellemzők

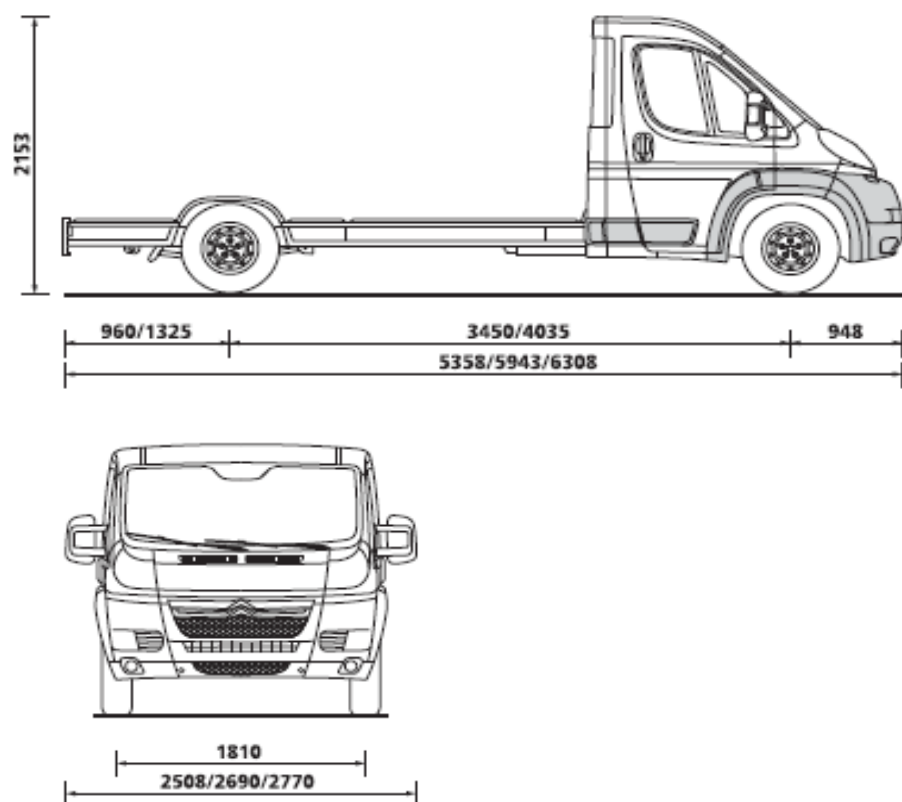

### PADLÓ-KABIN

(mm)	L2	L3	L4
Tengelytáv	3450	4035	4035
Első túlnyúlás	948	948	948
Hátsó túlnyúlás	960	960	1325
Hossz	5358	5943	6308
Szélesség tükrök nélkül	2050	2050	2050
Felépítmény max. szélessége	2207	2207	2207
Felépítmény max. szélessége nyomtávszélesítéssel	2350	2350	2350
Első nyomtáv	1810	1810	1810
Hátsó nyomtáv	1790	1790	1790
Szélesített hátsó nyomtáv	1980	1980	1980
Maximális hátsó túlnyúlás	2070	2400*	2400*
Magasság	2153	2153	2153
Maximális beépíthető magasság	3500	3500	3500

\* A Citroën Hungária Kft. előzetes engedélyéhez kötött

\*A FELÉPÍTETT JÁRMŰ MAXIMÁLIS HOSSZA NEM HALADHATJA MEG A 7383 MM-T.

verzió	L2				L3					L4			L4 HEAVY			
	Jumper 33		Jumper 35		Jumper 33		Jumper 35			Jumper 35			Jumper 4-35		Jumper 4-40	
Tengelytáv (mm)	3450		3450		4035		4035			4035			4035		4035	
Motor	HDI 110	HDI 130	HDI 110	HDI 130	HDI 110	HDI 130	HDI 110	HDI 130	HDI 180	HDI 110	HDI 130	HDI 180	HDI 130	HDI 180	HDI 120	HDI 180
					HDi 150	HDi 150		HDi 150		HDi 150			HDi 150			
Ülőhelyek száma	3 vagy 2 elöl(1)				3 vagy 2 elöl(1)					3 vagy 2 elöl(1)			3 vagy 2 elöl(1)			
Fordulókör sugara (m)	6,15				7,07					7,07			7,07			
<b>Tömegek (kg)</b>																
Üres tömeg menetkész állapotban	1600	1615	1600	1615	1615	1630	1615	1630	1680	1630	1645	1695	1685	1735	1685	1735
<b>Terhelhetőség (kg)</b>																
Terhelhetőség	az átalakításoktól függ				az átalakításoktól függ					az átalakításoktól függ			az átalakításoktól függ			
Megengedett terhelte össztömeg	3300	3300	3500	3500	3300	3300	3500	3500	3500	3500	3500	3500	3500	3500	4005	4005
- első tengelyen	1750	1750	1850	1850	1750	1750	1850	1850	1850	1850	1850	1850	2100	2100	2100	2100
- hátsó tengelyen	1900	1900	2000	2000	1900	1900	2000	2000	2000	2000	2000	2000	2400	2400	2400	2400
Max. vontatható tömeg fékráfutós utánfutóval	2000	2500	2000	2500	2000	2500	2000	2500	2500	2000	2500	2500	3000	3000	2500	2500
Megengedett gördülő össztömeg	5300	5800	5500	6000	5300	5800	5500	6000	6000	5500	6000	6000	6500	6500	6505	6505

(1) Kartámaszos utasülés választható opció

Az adatlapban látható változatok közül nem mindegyik szerepel a magyarországi kínálatban. A hazai kínálat megtekintéséhez töltse le aktuális árlistánkat a [www.citroen.hu](http://www.citroen.hu) oldalról.

**A FELTÜNTETETT TÖMEGADATOK TÁJÉKOZTATÓ JELLEGŰEK ÉS A FELÉPÍTMÉNY FÜGGVÉNYÉBEN VÁLTOZHATNAK.**



## FOGYASZTÁSI ÉS CO<sub>2</sub> KIBOCSÁTÁSI ADATOK

		HDi 110 EURO5						HDi 130 és 150 EURO5						HDi 180 EURO5							
		CO <sub>2</sub>			FOGYASZTÁS			CO <sub>2</sub>			FOGYASZTÁS			CO <sub>2</sub>			FOGYASZTÁS				
		VÁROS	ORSZÁGÚT	VEGYES	VÁROS	ORSZÁGÚT	VEGYES	VÁROS	ORSZÁGÚT	VEGYES	VÁROS	ORSZÁGÚT	VEGYES	VÁROS	ORSZÁGÚT	VEGYES	VÁROS	ORSZÁGÚT	VEGYES		
FURGON	30	L1H1	250	169	199	9,5	6,4	7,5	242	167	195	9,2	6,3	7,4	266	176	209	10,1	6,7	8,0	
		L1H2																			
	33	L2H1	254	173	203	9,7	6,6	7,7	245	172	199	9,3	6,5	7,5	266	176	209	10,1	6,7	8,0	
		L2H2																			
	35	L3H2	250	169	199	9,5	6,4	7,5	242	167	195	9,2	6,3	7,4	289	186	224	11,0	7,1	8,5	
		L3H3	254	173	203	9,7	6,6	7,7	245	172	199	9,3	6,5	7,5	266	176	209	10,1	6,7	8,0	
		L4H2	292	200	234	11,1	7,6	8,9	281	198	229	10,7	7,5	8,7	289	186	224	11,0	7,1	8,5	
		L4H3																			
	35 HEAVY (4-35)	L4H2	-	-	-	-	-	-	242	167	195	9,2	6,3	7,4	271	179	213	10,3	6,8	8,1	
		L4H3							245	172	199	9,3	6,5	7,5	287	184	222	10,9	7,0	8,4	
		L4H2							281	198	229	10,7	7,5	8,7	287	184	222	10,9	7,0	8,4	
		L4H3							281	198	229	10,7	7,5	8,7	287	184	222	10,9	7,0	8,4	
40	L2H2	-	-	-	-	-	-	281	198	229	10,7	7,5	8,7	287	184	222	10,9	7,0	8,4		
	L3H2							281	198	229	10,7	7,5	8,7	287	184	222	10,9	7,0	8,4		
KABIN	30	L1	250	169	199	9,5	6,4	7,5	242	167	195	9,2	6,3	7,4	256	172	203	9,7	6,5	7,7	
		L2S																			
	33	L2	250	169	199	9,5	6,4	7,5	245	172	199	9,3	6,5	7,5	266	176	209	10,1	6,7	8,0	
		L3	254	173	203	9,7	6,6	7,7	242	167	195	9,2	6,3	7,4	256	172	203	9,7	6,5	7,7	
	35	L2	250	169	199	9,5	6,4	7,5	245	172	199	9,3	6,5	7,5	266	176	209	10,1	6,7	8,0	
		L4	254	173	203	9,7	6,6	7,7	242	167	195	9,2	6,3	7,4	256	172	203	9,7	6,5	7,7	
	35 HEAVY (4-35)	L2S	-	-	-	-	-	-	245	172	199	9,3	6,5	7,5	271	179	213	10,3	6,8	8,1	
		L4																			
	40	L3	-	-	-	-	-	-	245	172	199	9,3	6,5	7,5	287	184	222	10,9	7,0	8,4	
		L4																			
	DUPLAKABIN	33	L2	254	173	203	9,7	6,6	7,7	245	172	199	9,3	6,5	7,5	289	186	224	11,0	7,1	8,5
			L3	292	200	234	11,1	7,6	8,9	281	198	229	10,7	7,5	8,7	289	186	224	11,0	7,1	8,5
35		L2	254	173	203	9,7	6,6	7,7	245	172	199	9,3	6,5	7,5	287	184	222	10,9	7,0	8,4	
		L3	292	200	234	11,1	7,6	8,9	281	198	229	10,7	7,5	8,7	287	184	222	10,9	7,0	8,4	
35 HEAVY (4-35)		L2	-	-	-	-	-	-	281	198	229	10,7	7,5	8,7	287	184	222	10,9	7,0	8,4	
		L4																			
440		L4	-	-	-	-	-	-	281	198	229	10,7	7,5	8,7	287	184	222	10,9	7,0	8,4	